

NCデータ検証システムの決定版

# NCVIEW Neo

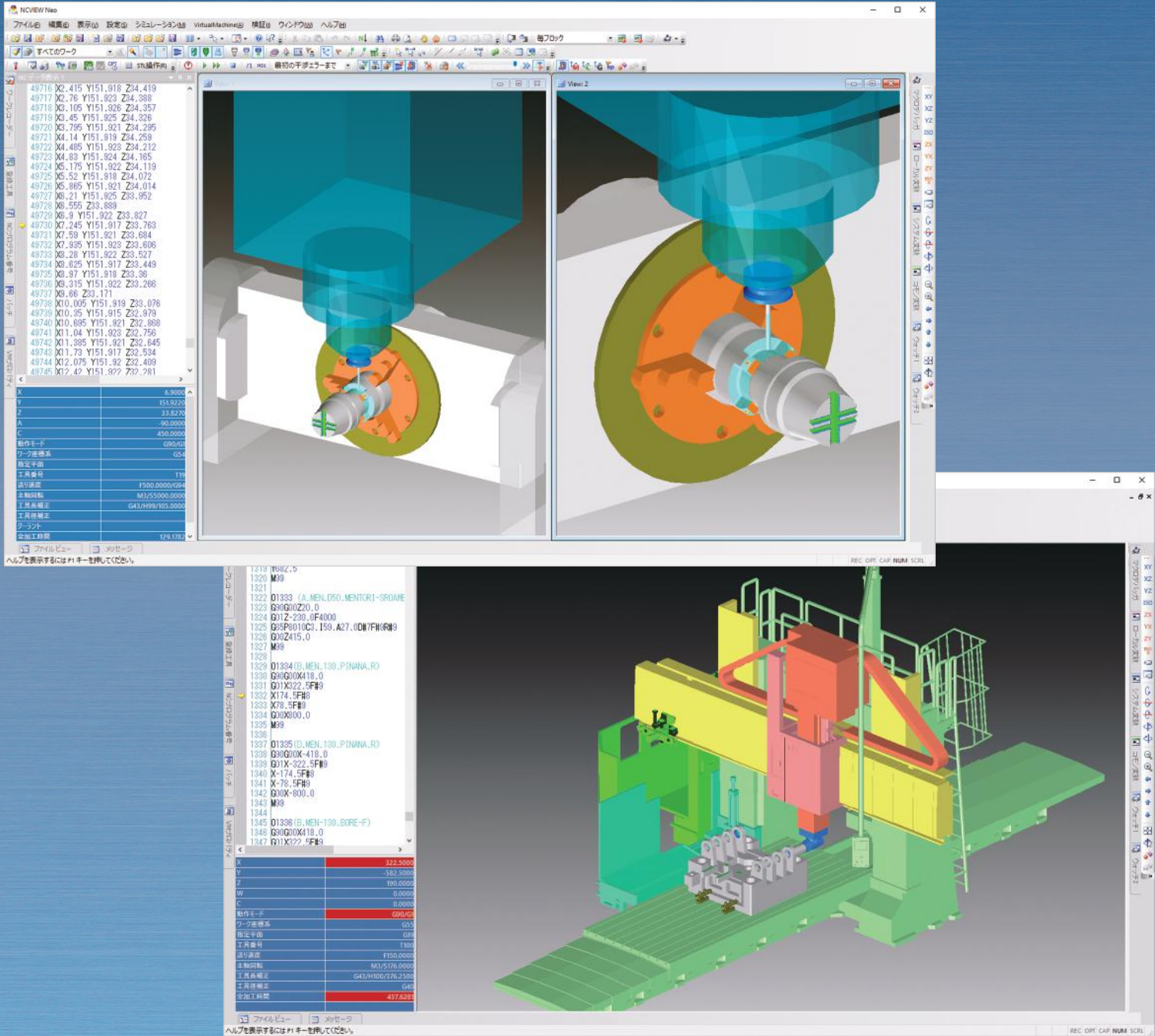

シンプルテック株式会社

# NCデータ検証システム

自動プロ

既存NCデータ

CAD/CAM

## NCVIEW Neo

NCデータの書式整合性のチェック  
マクロデータ解析  
ワーク・治具に対する工具・ホルダの干渉チェック  
工作機械構造物・ストロークチェック  
切削負荷解析  
工具長解析レポート  
製品モデルと切削後ワークモデルとの差異チェック  
切削後ワークモデルの測定

ワーク情報



機械情報



工具・ホルダ情報



加工時間算出

工程表

工具長レポート

負荷グラフ

穴加工チェック

LOGレポート

OUTPUT

## 導入効果

安全な加工により生産性向上  
各種レポートにより高品質加工を実現  
製品の保証  
オンスケジュールの提供

## NCVIEW Neo 商品構成 Neo 多軸マシニングモジュール

基本モジュールでサポート軸9軸、同時5軸加工シミュレーション

CollisionN: 工具・ホルダ干渉チェック機能

OptimToolN: 多軸突き出し長計算機能

ModelcompN: 多軸モデル比較機能

BatchProcessorN: 複数ファイル自動運転機能

LatheCutN: 旋盤切削機能

MeasureExN: 拡張測定機能

OptimLoadN: 切削負荷解析機能

MacroDebugger: NCマクロ動作・デバッグ機能

VirtualMachine: 機械シミュレーション機能

NCVIEWServer: ネットワークライセンス機能

3D-DXF: 3次元図面重ね合わせ機能

Neo専用オプション

NCVIEW共通オプション

## CollisionN: 工具・ホルダ干渉チェック機能

加工ワーク・治具に対して工具・ホルダ・アタッチメントとの干渉チェックを行います。VirtualMachine(機械シミュレーション機能)オプションがある場合は、機械構造物干渉チェックも行います。

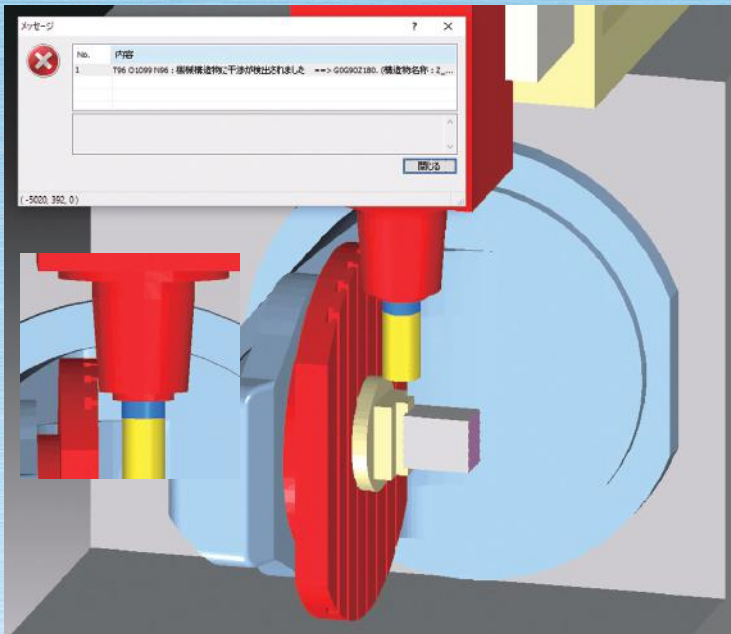
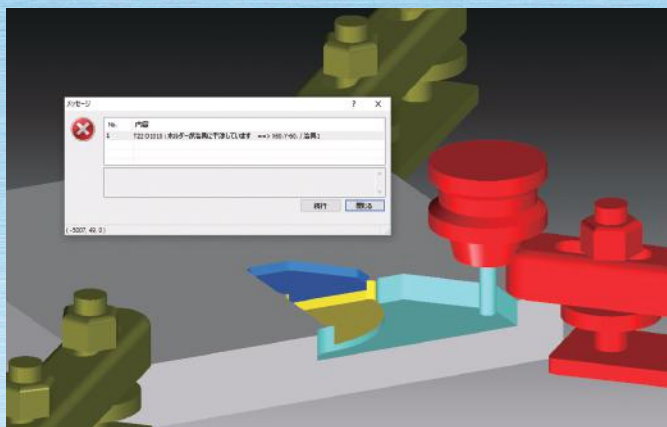

## ModelcompN: 多軸モデル比較機能

製品モデルと切削後モデルの食い込み、削り残しを公差指定(1/100mmオーダー)で色分け評価できます。ピックによりモデルとの差を部分的に詳細評価ができます。

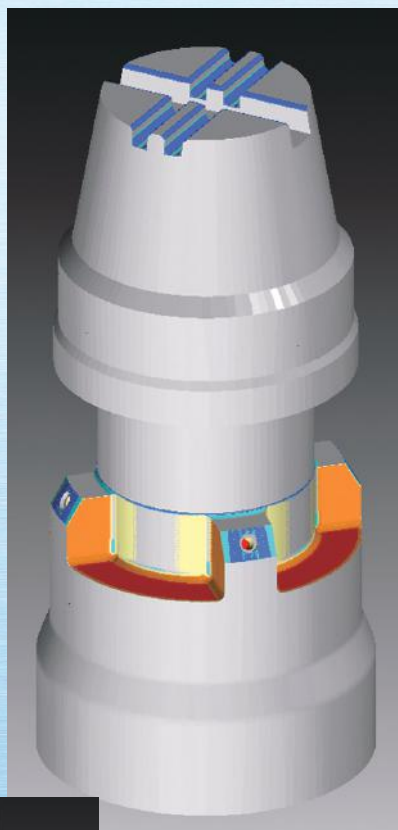

### ●比較範囲指定

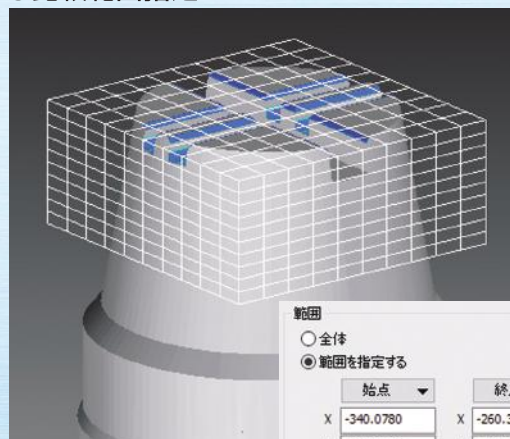

比較範囲を指定し、評価できます。



### ●NCデータリンク

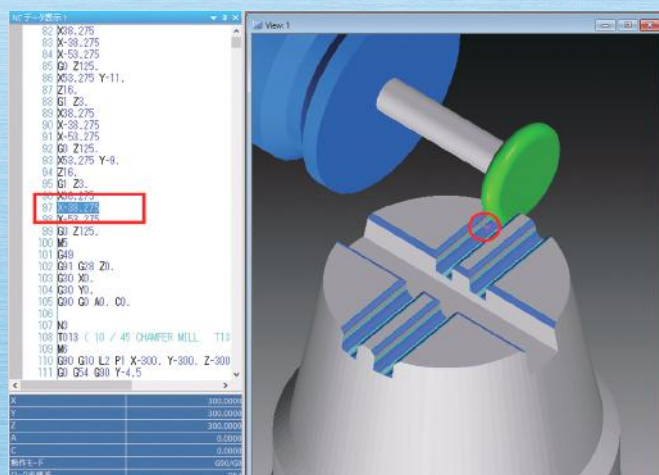

ワーク比較箇所をマウスピックすることで該当NCデータブロックを特定することができます。

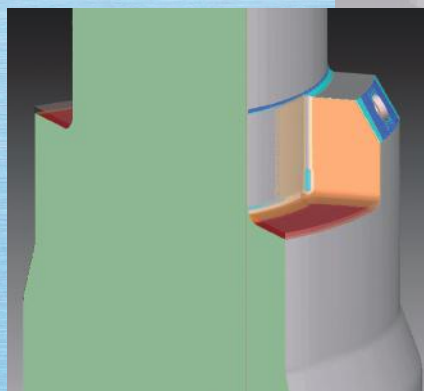

断面表示や製品モデルを半透明表示すると食い込みが評価しやすくなります。

## OptimToolN:多軸突き出し長計算機能

多軸加工における工具長の最適化を行います。  
最適突き出し長に変更した工具ファイルを自動作成できます。

切削履歴レポート

No.	工具番号	工具タイプ	工具径	工具刃長	工具長	必要工具長
1(TUD1)	T12	Tスロットあり	30.0000	6.0000	50.0000	49.4550 (-0.5450)
2(TUD1)	T13	ユーザー定義	10.0000	25.0000	50.0000	28.0000 (-22.0000)
3(TUD1)	T14	フラットエンド	3.0000	20.0000	50.0000	23.0000 (-27.0000)
4(TUD1)	T15	ドリル	10.0000	5.0000	75.0000	8.0000 (-67.0000)
5(TUD1)	T16	ドリル	4.0000	1.2017	75.0000	14.1899 (-60.8101)
6(TUD1)	T17	ブルノーズ	10.0000	50.0000	75.0000	53.0000 (-22.0000)
7(TUD1)	T18	ボールエンド	6.0000	50.0000	75.0000	53.0000 (-22.0000)
8(TUD1)	T19	ボールエンド	6.0000	50.0000	75.0000	53.0000 (-22.0000)
9(TUD1)	T111	Tスロットあり	50.0000	12.0000	50.0000	45.3552 (-4.6448)

印刷 CSVファイル出力 工具ファイル出力 OK

## OptimLoadN:切削負荷解析機能

切削シミュレーション中の切削体積を計算し、結果をグラフ表示します。CSV形式のファイルに出力もできます。

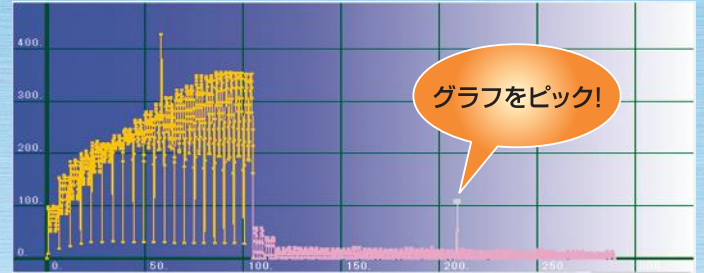

NCデータ、ツールパス、切削ワークとリンクしているので、グラフをピックすることで異常個所を確認できます。

## LatheCutN:旋盤切削機能

旋盤切削機能です。  
ターニングセンタ、複合機のシミュレーションに対応できます。

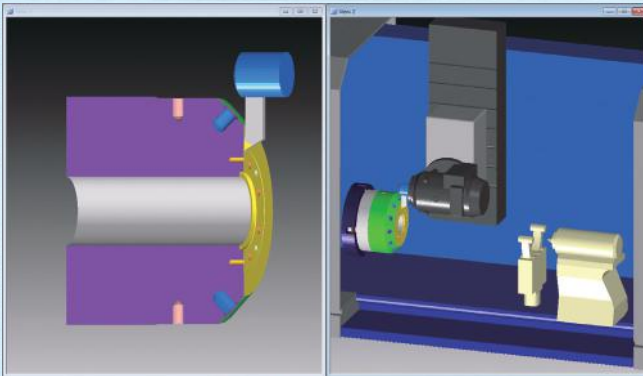

## MeasureExN:拡張測定機能

簡単な操作で、切削モデルの厚み・空間測定、要素間(点・線分・面)の距離・角度測定が、ミクロンオーダーで行うことができます。

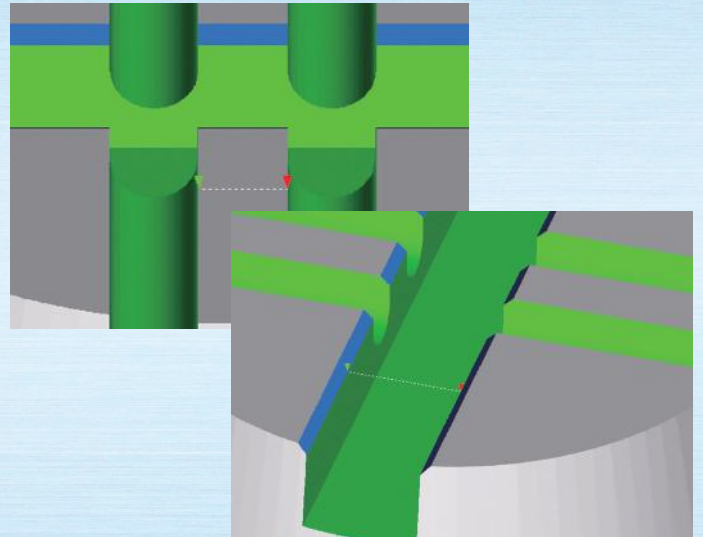

## ワーク・治具配置機能

簡単に治具の設定・配置を行えます。  
複数ワークを定義してシミュレーションすることも可能です。

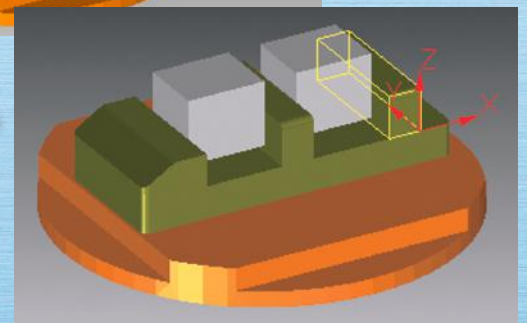
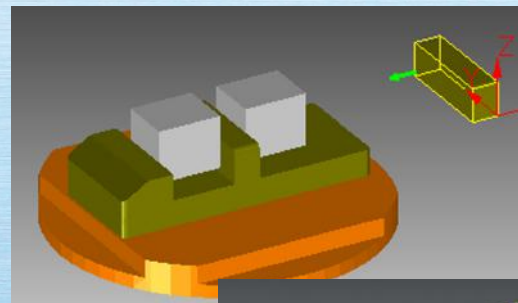
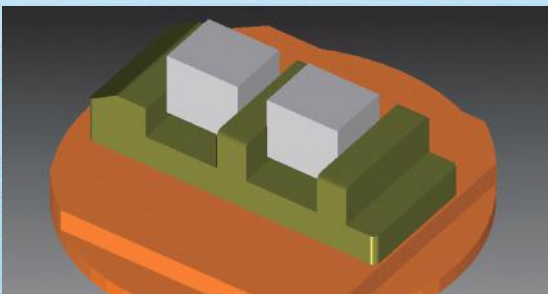

### ●面合わせ機能

平行な面をマウスポックすることで、座標値を入力することなくワークや治具を配置できます。

ワーク治具設定

ワーク: ワーク2 治具1: 治具2 リスト

	X	Y	Z	A	B	C	切削	干渉	色
ワーク1	160.0000	-365.0000	-690.0000	0.0	0.0	0.0	ON	ON	
ワーク2	330.0000	-365.0000	-690.0000	0.0	0.0	0.0	ON	ON	
治具1	303.0000	-315.0000	-410.0000	0.0	0.0	0.0	ON	ON	
治具2	330.0000	-415.0000	-690.0000	0.0	0.0	0.0	ON	ON	
治具3	500.0000	-415.0000	-690.0000	0.0	0.0	0.0	ON	ON	

配置基準点  関係原点  ワークセット中心  指定点

寸法: 120.0000, 300.0000, 100.0000  
最小値: 160.0000, -365.0000, -690.0000  
最大値: 280.0000, -365.0000, -460.0000

OK キャンセル

## 3D-DXF:3次元図面重ね合わせ機能

DXF形式の3面図や3次元図面を表示し、切削形状の検証を行う機能です。レイヤー毎に配置や表示色の変更が行えます。

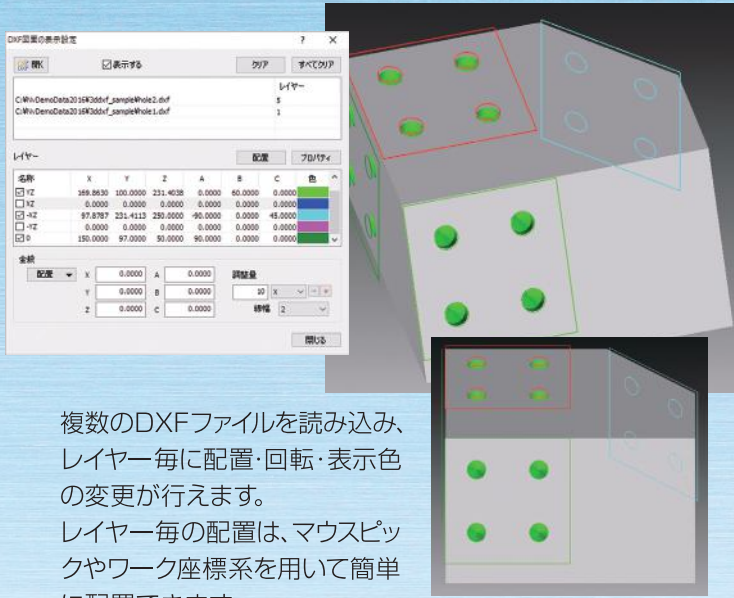

複数のDXFファイルを読み込み、レイヤー毎に配置・回転・表示色の変更が行えます。レイヤー毎の配置は、マウスポックやワーク座標系を用いて簡単に配置できます。

■ 傾斜面の面直表示

## 穴加工チェック機能

穴加工情報をレポートします。

- 工程毎の使用工具情報
- 切削条件(送り速度、回転数)
- 使用した座標系
- 穴位置・方向

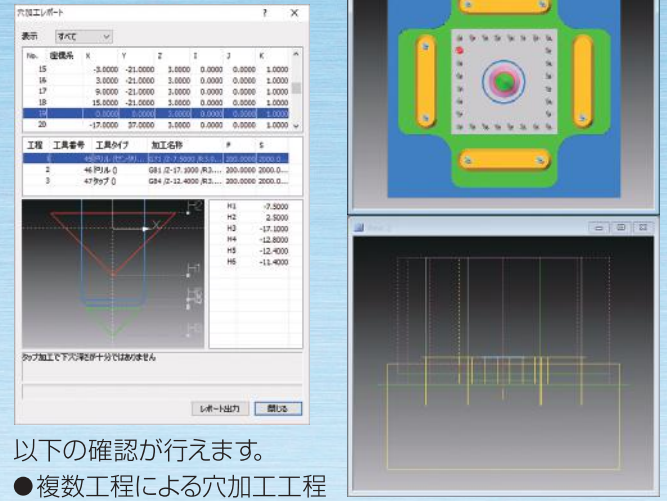

以下の確認が行えます。

- 複数工程による穴加工工程
- NCデータ指令方向と工具姿勢
- タップ加工時の下穴
- 穴毎の詳細な検証、位置の測定
- 穴工程とNCデータとのリンク

## 穴加工位置検証機能

穴加工チェックで検出した穴加工レポート結果とDXF図面表示で設定した図形から穴加工位置を検出する機能です。



- 穴加工の数及び穴加工位置の差分をレポート出力します。
- レポートを選択することで該当する穴加工の位置やNCデータブロックを特定します。

## MacroDebugger:NCマクロ動作・デバッグ機能

NCマクロデータのシミュレーションだけでなく、デバッグまでNCVIEW上で行えます。NC実機同等のデバッグ環境を用意していますので、単にNC機械の稼働率を上げられるだけでなく、マクロプログラムの開発効率と開発品質そのものを向上させられます。

インデックスヘッド機構に標準で対応していますので、複雑なNCマクロを使用している大型機械のシミュレーションにも対応できます。

FANUC、OSP、MELDAS、TOSNUC、YASNAC、NEDAC、HEIDENHAIN、SIEMENSのNCマクロ機能に対応しています。

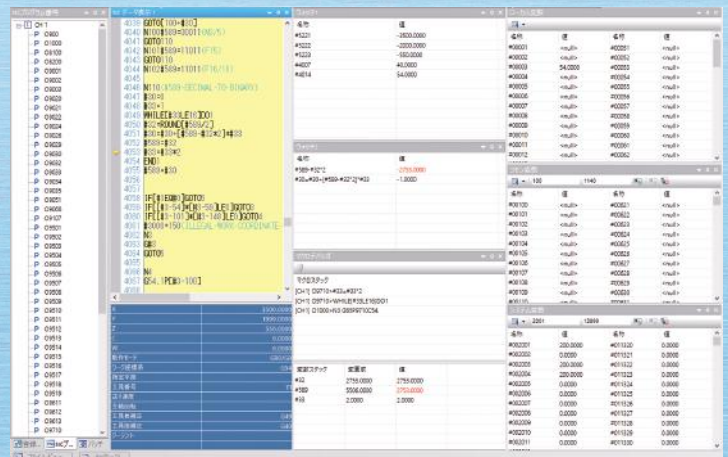

## VirtualMachine:機械シミュレーション機能

実機の各軸動作をリアルタイムで再現し、構造物間の干渉や各軸ストロークリミットのチェックを行います。



■五面加工

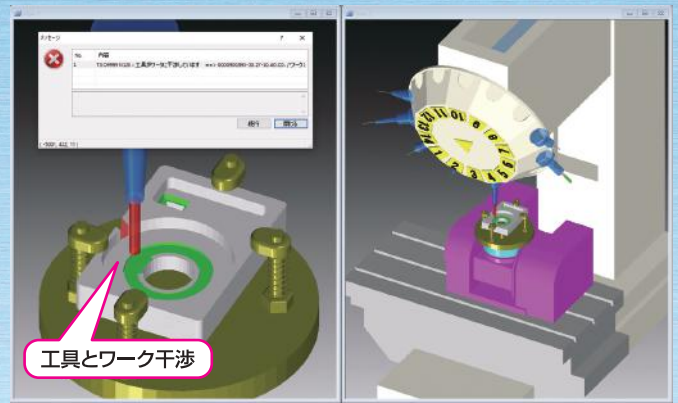

■3軸MC+インデックステーブル

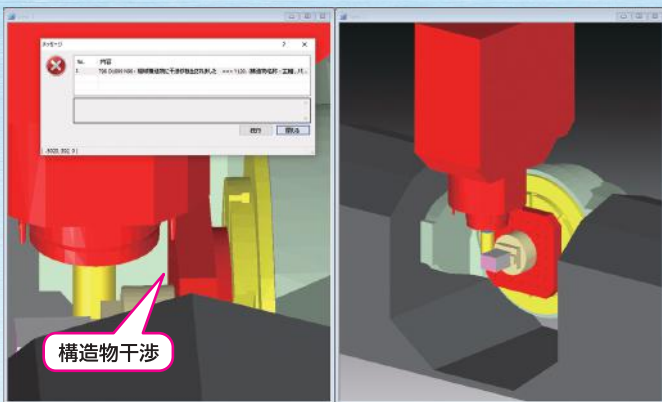

■縦型MC

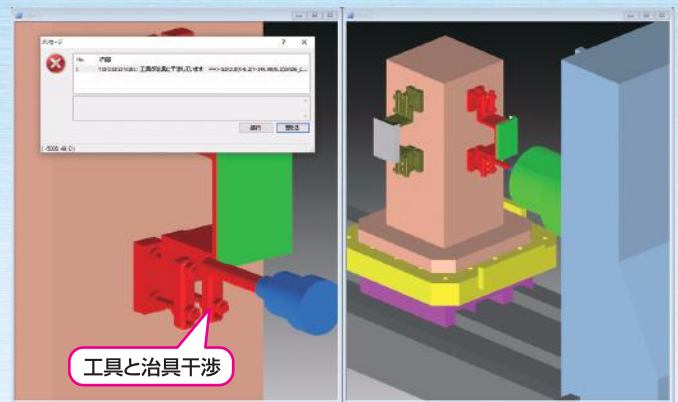

■横型MC

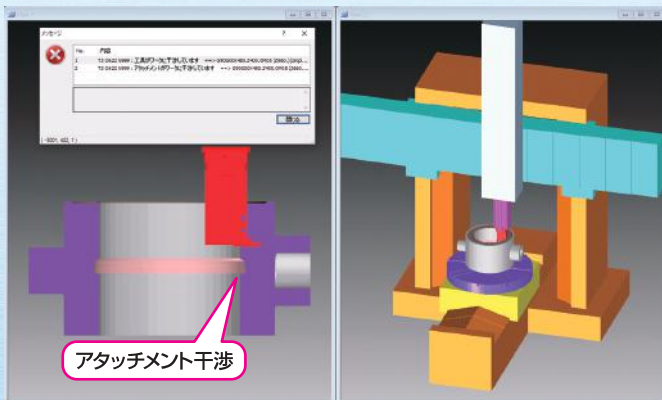

■縦型旋盤

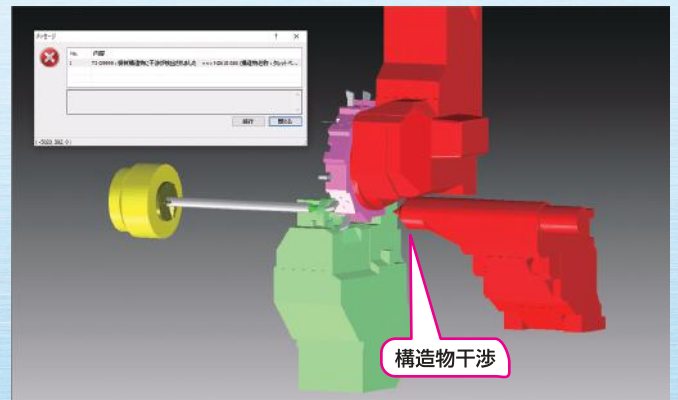

■旋盤

### ■対応コントローラ

FANUC、OSP、MELDAS、TOSNUC、YASNAC、NEDAC、HEIDENHAIN、SIEMENS

### ■適応コンピュータ

OS Windows Vista\*/Vista x64\*/7/7 x64/8/8 x64/8.1/8.1 x64/10/10 x64

メモリ 1GB以上を推奨

CPU マルチコアCPU推奨

グラフィックス NVIDIA社製を推奨

※1: Vistaは、SP2以降のサポートとなります。

### ■開発元

**Cimple** シンプルテック株式会社

本社 神奈川県川崎市麻生区万福寺1-1-1 新百合ヶ丘 シティビル6F  
TEL 044-955-9907 FAX 044-955-9917 〒215-0004

電子メール ncview@cimple.co.jp

ホームページ <http://www.cimple.co.jp>

### ■お問い合わせは

株式会社 テクノフロンティア

〒951-8136 新潟市中央区関屋田町4-596-2

Tel 025-234-2497 Fax 025-230-4038

E-mail [info@technofr.com](mailto:info@technofr.com) <http://www.technofr.com/>